

Elektromekanik Turnike

Tanıtım

ZKT 1002 turnikeden çift yönlü geçiş sağlanabilir. Kart okuyucu, parmakizi ve ya yüz tanıma gibi her türlü geçiş kontrol cihazı, kuru kontak üzerinden turnikeye kolaylıkla entegre edilebilir.

Kullanım Alanları

Toplu taşıma alanları, üniversiteler, bankalar, iş merkezleri, eğlence parkları, müzeler, spor salonları ve konser girişleri gibi kalabalık alanlarda dahi sorunsuz bir uygulama sağlanabilir.

Özellikler

- Kontrol / Çalışma Voltajı : 100-230 VAC 50/60 Hz
- Güç Tüketimi : 30 W
- Çalışma Sıcaklığı : - 20° C - + 70° C Opsiyonel Isıtıcı İle - 30° C
- Geçiş Hızı : 30 Kişi / Dakika
- Geçiş Aralığı: Min. 42 cm / Max. 47 cm
- Ağırlık : 50 Kg
- Kullanım Alanları :İç Ortam / Dış Ortam (Kapak silikonlandığında)
- Opsiyonel Aksesuarlar Düşen kol, biyometrik okuyucu, jeton ünitesi, kart okuyucu, buton ünitesi, uzaktan kumanda ünitesi, sayaç bağlantısı
- Koruma :IP 54 (Op. IP 65)
- Güvenlik Seviyesi : ●●●●●○

ZKT 1002

ELEKTROMEKANİK TURNİKE

ZKT 1002 geçiş noktalarını kontrol altına almak için dünya çapında kabul gören en temel turnike modelidir. ZKSoftware'in geliştirdiği güçlü mekanizma sayesinde ZKT 1002 turnike, özellikle yoğun geçişlerin olduğu alanlarda güvenle ve uzun yıllar kullanılabilir.

Uygulama Alanları

Toplu taşıma alanları, üniversiteler, bankalar, iş merkezleri, eğlence parkları, müzeler, spor salonları ve konser girişleri gibi kalabalık alanlarda dahi sorunsuz bir uygulama sağlanabilir.

Materyal

ZKT 1002 üç kollu turnike standart olarak 304 paslanmaz çelikten üretilir. Tüm kollar ve gövde 304 paslanmaz çelik, göbek kısmı alüminyum malzemedir. ZKT 1002, iki dar turnikenin sığmayacağı alanlarda ve daha uygun fiyatlı çözüm sunulmak istenildiğinde kullanılan tek ayaklı ikiz turnikedir. Opsiyon olarak 316 paslanmaz çelik sacdan üretim yapılabilir. Turnike içindeki ana mekanizma, ZKSoftware'in üretim tesislerinde, özel hassas döküm teknolojisiyle üretilir. Bu sayede sistemin darbelere dayanıklılığı ve uzun yıllar problemsiz çalışması güvence altına alınır. ZKSoftware mühendisleri tarafından geliştirilen kontrol kartları sayesinde, T 450 turnike birçok farklı mod ve bağlantıda çalıştırılabilir.

Genel Kullanım

ZKT 1002 turnikeden çift yönlü geçiş sağlanabilir. Kart okuyucu, parmak izi ve ya yüz tanıma gibi her türlü geçiş kontrol cihazı, kuru kontak üzerinden turnikeye kolaylıkla entegre edilebilir. Geçiş hakkı verildiği anda turnike kilidi açılır ve hafifçe kollara dokunularak geçiş sağlanır. Kolların bir tur dönme işlemi tamamlandığı anda turnike kilitlenir. Eğer kilit açıldıktan sonra 15 sn içerisinde geçiş yapılmazsa, turnike önce sesi uyarı verir, ve sonra tekrar kilitlenir. ZKT 1002 turnikenin her iki tarafında geçiş yönünü gösteren, kırmızı çarpı ve yeşil ok şeklinde LED ışıklar mevcuttur. Turnikeden, 1 dakikada 30' dan fazla geçiş yapılabilir.

Güvenlik

Elektrik kesilmesi durumunda, ZKT 1002 turnikenin kolları iki yöne de serbest geçiş imkanı verir. Opsiyon olarak, düşen kol mekanizması sağlanabilir. Bu mekanizmada ise, elektrik kesildiğinde turnike kartına acil durum sisteminden herhangi bir sinyal gönderilir ve kol düşürülerek geçiş yolu tamamen boş hale getirilir. Böylece, gerektiğinde mekanın hızlıca boşaltılması mümkün hale gelir.

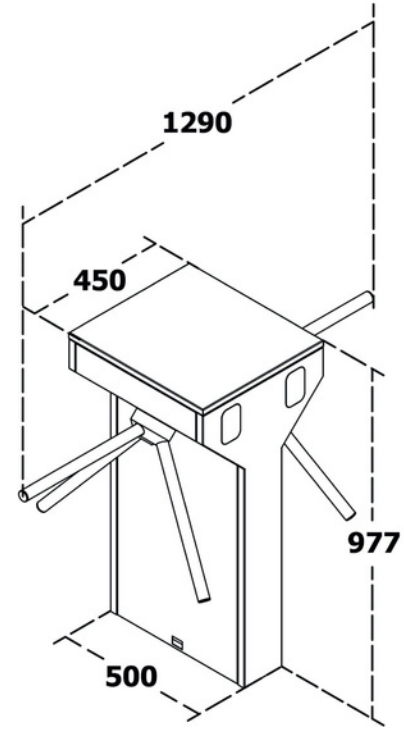

Kontrol / Çalışma Voltajı	100-230 VAC 50/60 Hz
Güç Tüketimi	30 W
Çalışma Sıcaklığı	- 20° C - + 70° C Opsiyonel Isıtıcı İle - 30° C
Geçiş Hızı	30 Kişi / Dakika
Geçiş Aralığı	Min. 42 cm / Max. 47 cm
Ağırlık	50 Kg
Kullanım Alanları	İç Ortam / Dış Ortam (Kapak silikonlandığında)
Opsiyonel Aksesuarlar	Düşen kol, biyometrik okuyucu, jeton ünitesi, kart okuyucu, buton ünitesi, uzaktan kumanda ünitesi, sayaç bağlantısı
Koruma	IP 54 (Op. IP 65)
Güvenlik Seviyesi	●●●●○